

Figure 84.4. Vue interne et externe de la pompe tandem haute pression « Denso » (Doc. Toyota)

AVIS DU PROFESSIONNEL

- Les pompes Delphi-Diesel, « Denso » et Siemens sont des pompes permettant une limitation du débit de retour (minimum d'échauffement du carburant).
- La dépose/repose d'une pompe haute pression demande le respect des consignes de propreté (fiche 88), le remplacement de la courroie d'entraînement, et un calage est à effectuer.

3 La pompe haute pression « Siemens »

Cette pompe ressemble à la pompe Bosch à 3 pistons mais intègre une pompe d'alimentation à palettes et son régulateur de pression (5) (comme Delphi Diesel), ainsi qu'un contrôle continu de la quantité de carburant envoyé à l'aspiration par une valve (2) afin de limiter l'échauffement du carburant (fig. 84.5).

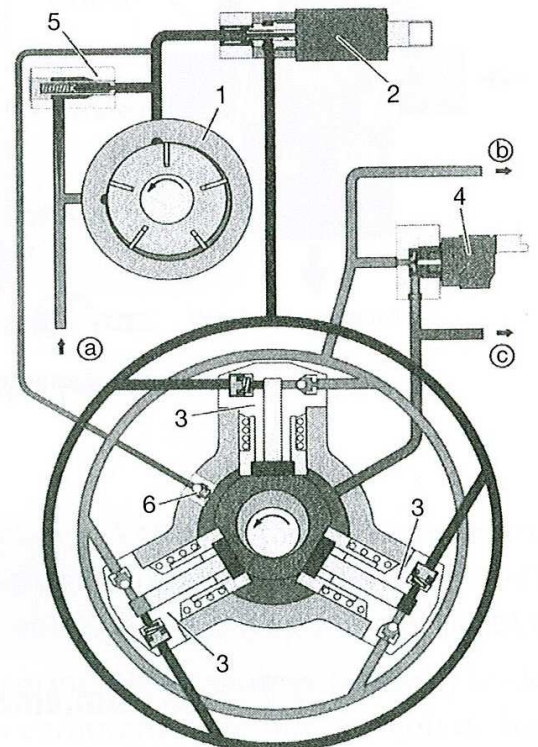

Figure 84.5. Vue du circuit interne de la pompe haute pression Siemens (Doc. Siemens).